

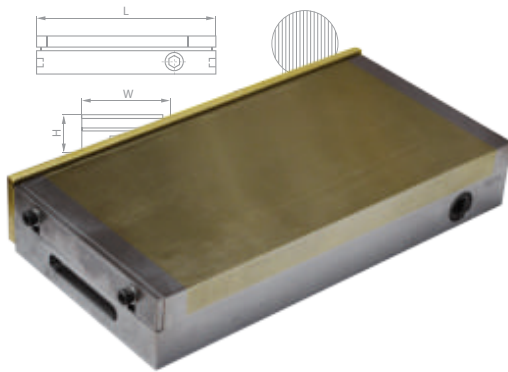

Magnetspanntechnik

- + Magnetspannplatten von WALMAG ermöglichen eine bis zehnmals schnellere Einrichtung für die Bearbeitung im Vergleich zu herkömmlichen Technologien.
- + In nur einer Aufspannung können Sie die Oberfläche und Seiten der Werkstücke bearbeiten.
- + Das Werkstück wird durch das Aufspannen nicht beschädigt oder deformiert.
- + Vollständige Unterstützung des Werkstücks: keine Vibration, genaueres Arbeiten.
- + Wir verwenden 3 Technologien: Permanent-, Elektro- oder Elektropermanentmagnetisch.
- + Sämtliche Spannplatten von WALMAG erlauben eine unbeschränkte Verwendung von Kühlmitteln.



ZERSPANEN

- + Magnet-Spannplatten für anspruchsvollsten Bearbeitungen.
- + Spannplattengrößen ab 150x250 mm bis zu großen, kundenspezifischen Anlagen.
- + Feste und bewegliche Polverlängerungen für die Fünfseitenbearbeitung.
- + Palettenmagnete für Nullpunktspannsysteme in automatisierten Prozessen.
- + Nennhaftkraft von 15 bis 17 kg/cm².

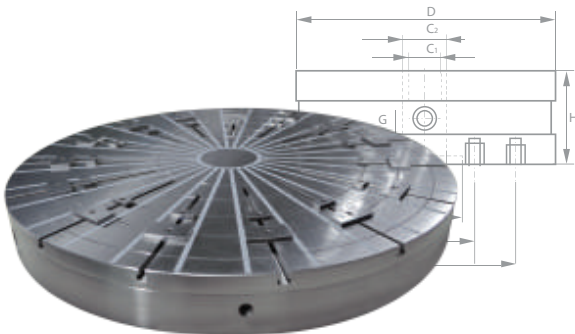

SCHLEIFEN

- + Magnet-Spannplatten geeignet fürs Vor- und Fertigschleifen von kleinen und dünnen bis großen Werkstücken.
- + Spannplattengrößen ab 100x175 mm bis Magnetspannsystemen von einigen Quadratmetern.
- + Ausführung mit extrem niedrigem Magnetfeld für tadellose EDM-Bearbeitung.
- + Verschiedene Rundmagnete fürs Rundschleifen.
- + Nennhaftkraft von 9 bis 14 kg/cm².

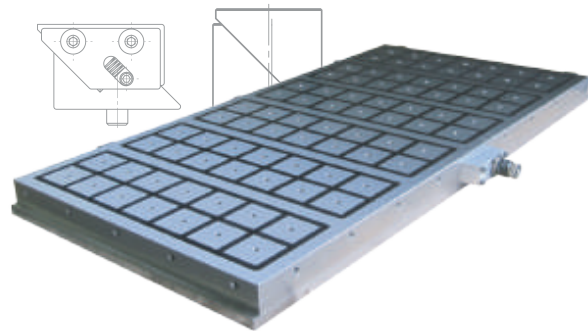

DREHEN

- + Rundmagnete für Schrupp- und Feindreihen.
- + Stufenlos regulierbare Magnetkraft erleichtert das Ausrichten des Werkstückes.
- + Polblöcke ermöglichen die 3-seitige Bearbeitung von Ringen in nur einer Aufspannung.
- + Lieferbar im Durchmesser von 130 bis 800 mm, auf Anfrage auch größer.
- + Nennhaftkraft bis 14 kg/cm².

Handhabung

- + Lasthebemagnete von WALMAG machen die Handhabung wesentlich effizienter.
- + Die Last kann einfach und schnell von oben angehoben werden.
- + Bessere Ausnützung der Bodenfläche, weniger Gänge notwendig.
- + Magnetisches Handling verursacht keine mechanische Beschädigung der Last.



PERMANENTMAGNETE

- + 5-jährige Garantie auf das Magnetsystem.
- + Nennkapazität von 150 bis 2000 kg.
- + Sämtliche Magnete werden mit Luftspalt geprüft.
- + Sicherheitsfaktor 3:1 (=geprüfte Hebekraft : Nennkapazität).
- + Patentiertes EASYSWITCH-System zur einfachen und sicheren Umschaltung.
- + Magnete mit prismatischen Polflächen fürs Heben von Rundmaterial.
- + Lieferbar in HOT-Ausführung für Lasten bei Temperaturen bis zu 180 °C.
- + Hebegeräte für horizontale / vertikale Handhabung.

BATTERIEMAGNETE

- + Handhabung mit Elektromagneten ohne teure Verbindung zum Stromnetz.
- + Infrarot-Fernsteuerung wirksam bis zu 10 Meter Entfernung.
- + Schnelles und präzises „Abtippen“ von Blechtafeln erhöht die Sicherheit.
- + Sicherheitsfaktor 2:1 (=geprüfte Hebekraft : Nennkapazität).
- + Akustisches Alarmsignal bei Inaktivität – erhöht die Sicherheit und verlängert die Arbeitszeit.
- + Nennkapazität von 1350 bis 5000 kg.
- + BMP-Ausführung mit prismatischen Polflächen für Rundstahl und Rohren.



SCHWERE MAGNETHEBESYSTEME

- + Magnetische Handhabung von Blechen, Platten, Rohren, Profilstahl, Brammen, Coils, Bündeln oder Paketen.
- + Verschiedene Schrottmagnete.
- + Spezielle, kundenspezifische Hebeanlagen.

Entmagnetisierung

- + Geräte zur Verringerung des Restmagnetismus in Metallteilen.
- + Unentbehrlich bevor elektrochemischen Oberflächenbehandlungen.
- + Entmagnetisierungsgeräte lieferbar in Hand-, Tisch- und Tunnel-Ausführung.
- + Tunnel-Entmagnetisierungsgeräte lassen sich mit einem Förderband verbinden für automatisierten Abläufen.

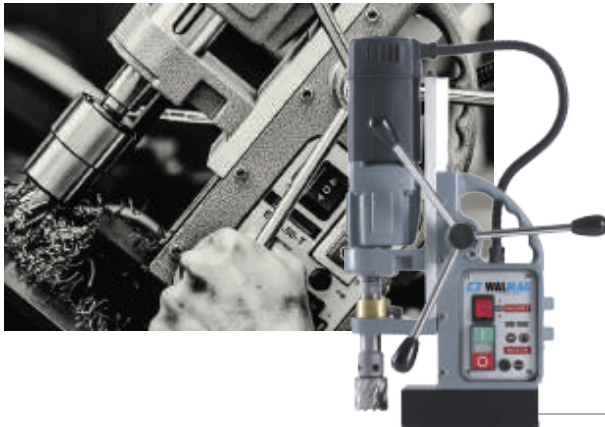
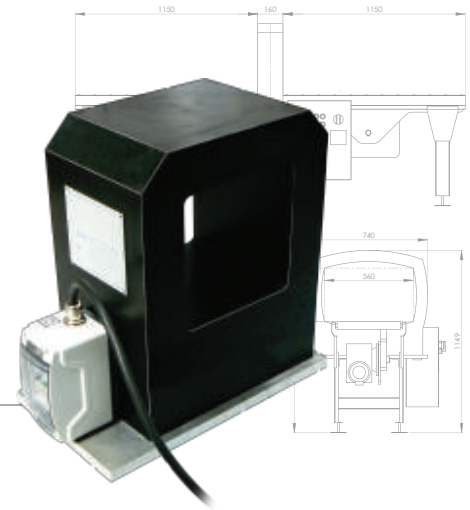

Bohren

- + Magnetbohrmaschinen geeignet für die Arbeit direkt an Stahlkonstruktionen.
- + Spiralbohrer mit Durchmessern 1 bis 32 mm.
- + Kronbohrer mit Durchmessern 12 bis 100 mm.
- + Stromversorgung über Netzkabel.
- + Auf Wunsch batterie- oder luftbetrieben.

Enteiserung

- + Abscheiden von Metallteilen aus unterschiedlichen trockenen und flüssigen Materialien.
- + Einsatz in Rohrleitungen und auf Förderbändern.
- + Spreizmagnete für die sichere Entnahme von Einzelblechen vom Stapel.

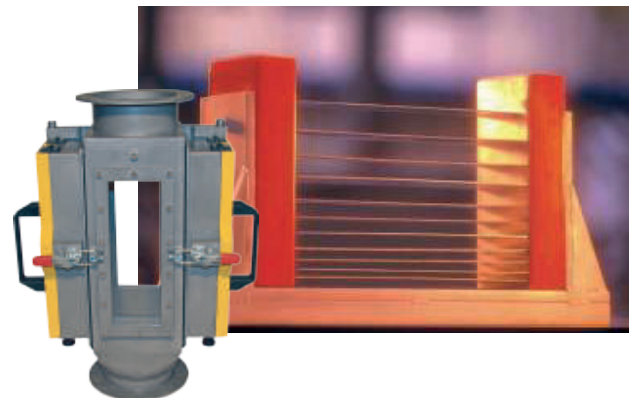

Service

- + Prüfen, Instandhaltung, Reparatur und Zertifizierung von Lasthebemagneten.
- + Reparatur und Prüfung von Magnetspannplatten.
- + Original-Ersatzteile lieferbar vom Lager.
- + Inbetriebnahme und Bedienerschulung.
- + Wir garantieren 100% Zustand der Hebemagnete für die Prüfung und Inspektion im Rahmen des Arbeitsschutzes. (Die Inspektion und Reparatur wird zertifiziert in Übereinstimmung mit EN-13155.)
- + Wir garantieren minimale Produktionsausfallzeiten bei Reparaturen und Zertifizierungspflicht. (In den meisten Fällen führen wir die Reparaturen direkt beim Kunden aus).

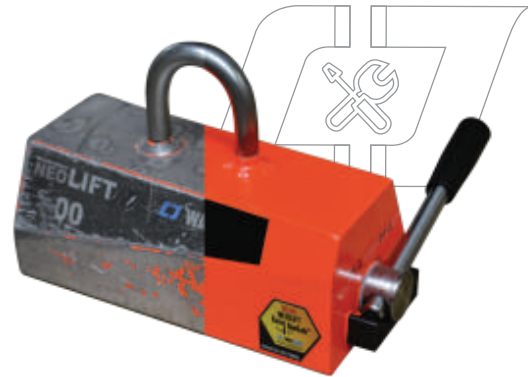

Walmag magnetics

Das Walmag Unternehmen verfügt über eine lange Tradition in Herstellung von Magneten für die Maschinenbau wie nur wenige in Europa. Die Wurzeln der tschechischen Produktion reichen in die 60er Jahre des 20. Jahrhunderts zurück. Seit 1991 war die Firma während den nächsten 20 Jahren ein Teil des multinationalen Holdings Walker Magnetics Group (USA), damals unter dem Namen Walker Pilana Magnetics. Im Jahre 2011 wurde dann die neue eigenständige Gesellschaft Walmag Magnetics gegründet.

Unsere Produkte werden jetzt in mehr als fünfzig Länder exportiert.

 +420 573 341 641

 info@walmag.cz

 www.walmagmagnetics.com

